

# PROXXON

## *Ručné montážne nástroje!*



*Vydanie 2011/2012*



**Vyrobené v najväčšej továrni na svete na hlavice a kľúče.**

**Vo výrobe je použitá najmodernejšia technológia.**

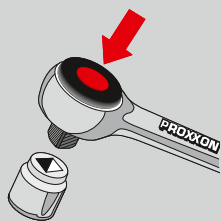

**Rýchly blokovací mechanizmus okamžite uvoľňuje hlavice.**

V budúcnosti to oceníte pri každom použití.

**DIN  
ISO**

**Kvalita je to najlepšie:**

Najvyššia kvalita, prevyšuje požiadavky DIN/ISO na tvrdosť a maximálny krútiaci moment. Firemné výrobné tolerancie sú omnoho prísnejšie ako predpísané normy.

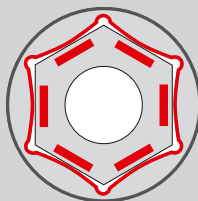

**Prenos sily PROXXON:**

Krútiaci moment je prenášaný na boky hlavičiek skrutiek a matíc, nie do rohov. To umožňuje prenos veľkej sily bez poškodenia hrán hlavičiek skrutiek a matíc.

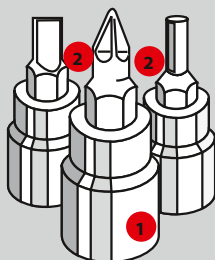

**Nástrčkové hlavice:**

Hlavice z chróm – vanádieovej ocele **1**. Všetky bity sú z kvalitnej legovanej ocele s obsahom chrómu, kremíka, mangánu a molybdénu **2**.

Všetky hlavice sú vykuté z ocele 31CrV. Vysoký obsah uhlíka, zaručuje veľkú tvrdosť **3**. Hlboký vnútorný šesťhran **4** má v celom profile presný rozmer, čo zaisťuje, že vysúvanie matíc je bezproblémové. Tenké steny hlavic **5** umožňujú ťažkú prácu na neprístupných miestach. Skos hornej hrany **6** uľahčuje nasadenie na hlavu skrutky. V štvorhrane **7** sú vyfrézované drážky, zabezpečujúce pevné uchytenie račne. Hlavice od veľkosti 19 mm majú odľahčené konce umožňujúce lepšiu manipuláciu **8**. Optimálna povrchová ochrana: 2x poniklovanie a 1x matné pochrómovanie.

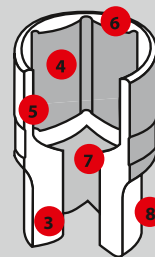

Kompaktná rukoväť z neoprénu odoláva olejom a kyselinám. Možnosť zavesenia.



Veľkosť hlavic je jednoduché rozpoznať, pretože sú značené laserom.

**Záruka  
2 roky**

Pre plne profesionálne použitie!

Na hlavice a nástavce je zvýšená  
25 ročná záruka na materiál a spracovanie.

**PROXXON  
INDUSTRIAL**

## Srdce každej sady náradia: Račna !

### S tlačidlom pre jednoduché uvoľnenie hlavice.



Račna je vyrobená z jedného kusu materiálu, tj. hlava nie je privarená **1**. Tlačidlo rýchleho uvoľnenia odistí maticu ihneď po stlačení tlačidla **2**. Perfektné ozubenie, optimálne zakalené pre maximálnu dobu životnosti **3**. Spoľahlivý prepínací mechanizmus. Prenos veľkého krútiaceho momentu je umožnený záberom niekoľkých zubov súčasne **4**.

Odolný kufrík zvarený z oceleového plechu je upravený práškovou farbou s vysokou životnosťou. Vložka z pevného plastu, opatrená popismi určuje miesto každému dielu. Vo všetkých montážnych súpravách

PROXXON nájdete na viečku tabuľku závitov (M 1,6 až 24 mm), kde sú uvedené zodpovedajúce hodnoty ťahovacích momentov a veľkosti hláv skrutiek.



**Pre mechanikov, ktorí potrebujú silu.  
Súprava hlavíc / 8 – 34 mm / 1/2", 29 dielna.**

S 1/2" štvorhranom (12,5 mm). S nástrčnými hlavcami 34 mm (M22 podľa novej ISO normy). Predĺžené hlavice pre zapustené skrutky. Hlavice na sviečky 16 a 21 mm. Kompletné osadenie ukazuje obrázok.  
**Obj. č. 23 000**

Kompaktná rukoväť z neoprénu odoláva olejom a kyselinám.  
Možnosť zavesenia.



## Súpravy hlavíc z chróm vanádiovej ocele. Štandardná zostava v pevnom kovovom kufříku s komaxitovým povrchom.



### 56 dielna súprava hlavíc s račňami 1/4" a 1/2".

Obsahuje nástrčné hlavice od 4 do 32 mm, hlavice na sviečky 16 a 21 mm, zástrčné hlavice PL 4 - 5,5, PH1 - PH2, TX 20 - TX25 - TX27 - TX30 s otvorom (najpoužívanejšie veľkosti) a zástrčné kľúče imbus 1,25 - 1,5 - 2,0 - 2,5 - 3,0.

Kompletné osadenie ukazujú obrázky.

Obj. č. 23 040



### Súprava hlavíc pre autodiagnostiku so 1/4" a 1/2" račňami, 27 dielna.

Použiteľné pre všetky rozmery od 6 do 32 mm. Obsahuje tiež hlavice na sviečky 16 a 21 mm.

Kompletné osadenie ukazujú obrázky.

Obj. č. 23 020



### Kompaktná súprava hlavíc s 3/8" račňou v rozsahu 6 - 24 mm, 24 dielna.

Súprava obsahuje hlavice na sviečky 16, 18 a 21 mm.

Kompletné osadenie ukazujú obrázky.

Obj. č. 23 110



### Špeciálna súprava pre viachranné skrutky XZN, 18 dielna.

1/2" náhon. Skrutkové nástavce od 5 do 14 mm v krátkej verzii (55 mm) a extra dlhé (100 mm). Obsahuje aj vnútorné 12-hrany od 9 - 21 mm.

Obj. č. 23 296



**Vysoká kvalita náradia pre priemysel,**

**dielňu a montáže v naozaj skvelých cenách.**

**Novinka:**

Nadstavec 1/4" s rukoväťou s adaptérom na 1/4" vratidlo, alebo račňu.



**Precízna súprava hlavíc 1/4" pre mechanikov - 36 dielna..**

Obsahuje nástrčné hlavice 4 – 13mm, zástrčné kľúče imbus 1,25 - 1,5-2,0 - 2,5 - 3,0, zástrčné hlavice PL 4,0 - 4,5, TX 20 - 25 - 27 - 30 (krátka verzia s otvorom), PH1 - PH2, 6HR 3 - 4 - 5 - 6.  
Kompletné osadenie ukazuje obrázok.

**Obj. č. 23 080**



**Súprava hlavíc a bitov s magnetickým držiakom 39 dielna.**

Nástrčné hlavice (1/4" = 6,3 mm) od 4 – 14 mm. Obsahuje 16 vysoko kvalitných bitov (PH1 - 2 - 3, PL 4 - 4,5 - 5,5 - 6,5. 6HR 3 - 4 - 5 - 6 a TX 8 - 10 - 15 - 20 - 25 - 30, krátka verzia s otvorom). Magnetický držiak bitov a adaptér pre použitie hlavíc vo vŕtačke.  
Kompletné osadenie ukazuje obrázok.

**Obj. č. 23 070**



**Súprava hlavíc TORX 23 dielna.**

Táto súprava obsahuje zástrčné hlavice TORX 1/4" (6,3 mm) veľkosti TX 8 až TX 30 (s otvorom), nástrčné hlavice TORX veľkosti E4 až E8 (všetky vhodné pre uťahovací moment do 10 Nm). Zástrčné hlavice TORX 1/2" (12,5 mm) veľkosti TX 40 až TX 60, nástrčné hlavice TORX veľkosti E10 až E18 (všetky vhodné pre uťahovací moment 25 až 135 Nm) a tri zástrčné kľúče TORX 6,8 a 10. Kompletné osadenie ukazuje obrázok.

**Obj. č. 23 102**



**Kompaktná súprava bitov 28 dielna. Vhodné pre modelárov, opravy bicyklov a ako príručné náradie pre motorkárov.**

Vnútorňý štvorhran hlavíc 1/4" (6,3 mm) je použiteľný bez adaptéra vo vratidle aj v rukoväti skrutkovača. Adaptér umožňuje jednoduché použitie štandardných bitov. Bity sú z vysoko kvalitnej špeciálnej ocele a profil TORX je s otvorom.

Kompletné osadenie ukazuje obrázok.

**Obj. č. 23 072**



**Súprava zástrčných hlavíc so šesťhranom 18 dielna.**

Pre 1/4" štvorhran (6,3 mm) a uťahovací moment do 25 Nm. Veľkosť 2 – 6 mm.

Pre 1/2" štvorhran (12,5 mm) a uťahovací moment od 25 – 210 Nm. Veľkosť 6 -14 mm (krátka verzia 55 mm) a veľkosť 5 – 12 mm (dlhá verzia 100 mm).

Kompletné osadenie ukazuje obrázok.

**Obj. č. 23 100**

**Poznámka :** Naša super bezpečná a špeciálna súprava bitov (75 dielna) je detailne opísaná na strane 26 tohto katalógu.



**Alternatíva: 6 súprav nástrčných kľúčov, zmysluplne uložených v kompaktnom plastovom kufříku. Kufřík je veľmi**

**pevný, s rýchlozáverom a pevnou vložkou. Každý kus sa dá pohodlne vybrať dvoma prstami, bez stláčania.**

PROXXON

INDUSTRIAL



Teraz aj s nástrčnou hlavickou 34 mm (podľa novej ISO-normy pre M 22).

Zloženie a dizajn je chránený vzor PROXXON.

**Kompletná súprava 1/4" a 1/2", 65 dielna.**

Táto súprava obsahuje nástrčné hlavice od 4 do 34 mm a hlavice na zapalovacie sviečky 16 a 21 mm. Zástrčné hlavice pre ploché, krížové, TORX s čapom a imbusové skrutky, krátka verzia s otvorom. Zástrčné kľúče 6 HR veľ. 1,25 - 1,5 - 2,0 - 2,5 - 3,0 mm. Štyri predĺžovacie nástavce, rukoväť skrutkovača, dva univerzálne kardany. Račne 1/4" a 1/2"; zástrčné hlavice PH, TORX, PL a 6HR. Kompletné osadenie ukazuje obrázok.

**Obj. č. 23 286**

**Kompletná sada hlavíc s páčkovou račňou 1/4" a 1/2", 65-dielna, pre palcové rozmery.**



Nástrčné hlavice od 5/32" do 1 3/8". Nástrčné hlavice na zapalovacie sviečky 5/8" a 13/16". Bity s uchytiením na štvorhran ploché, PH, TORX (s otvorom) a zástrčný šesťhran. 5 zástrčných 6-hranných kľúčov od 0,05" do 1/8". 4 predĺženia. 2 vratidlá. Skrutkovací nadstavec so štvorhranom.

Kompletné osadenie ukazuje obrázok.



**NO 23 294**

**Pre palcové rozmery hlavíc od 5/32" do 1 3/8".**

**Kompaktná súprava 3/8" s páčkovou račňou, 44 dielna.**

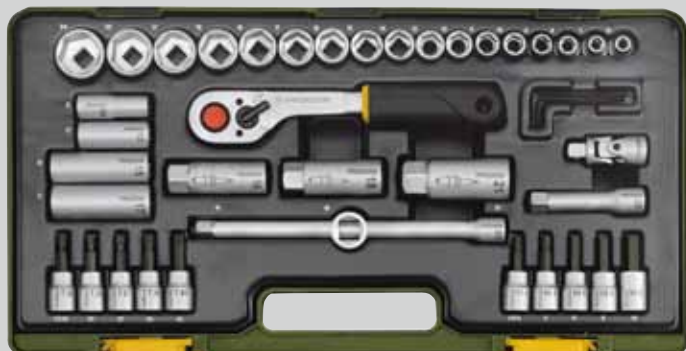

Táto súprava ponúka hlavice od 6 do 24 mm. Predĺžené hlavice 10 - 17 mm pre zapustené skrutky. Hlavice pre zapalovacie sviečky 16, 18 a 21 mm. Vratidlo a dva predĺžovacie nadstavce. Univerzálny kardan. Zástrčné hlavice imbus 4 - 10 mm a TORX (20 - 40). Päť zástrčných kľúčov 1,25 - 1,5 - 2,0 - 2,5 - 3,0 mm.

Kompletné osadenie ukazuje obrázok.

**Obj. č. 23 282**

## S robustnou, asymetrickou páčkovou račňou s vyhadzovaním.

### Užitočná funkcia na ktorú si radi zvyknete.

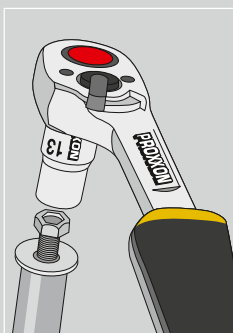

**Záruka  
2 roky.**

Pre profesionálne použitie!

Na hlavice a nástavce je zvýšená  
**25 ročná záruka** na materiál a spracovanie.

Vďaka asymetrickému tvaru lepšie  
vidíte na hlavu skrutky alebo matice.



Dokonalé, optimálne tvrdené zuby,  
dávajú predpoklad maximálnej  
životnosti. Spoľahlivý račňový  
mechanizmus, s niekoľko súčasne  
zaberajúcimi zubami, zaisťuje  
optimálny prenos ťahovacieho  
momentu.



### Špeciálna súprava s predĺženými hlavicami – 20 dielna.



#### S 1/4" uchytením na štvorhran (6,3 mm)

(ťahovací moment do 25 Nm) : 4,5 - 5,5 - 6 - 7 - 8 - 9 - 10 - 11 - 12 mm.

#### S 1/2" uchytením na štvorhran (12,5 mm)

(ťahovací moment nad 25 Nm) : 13 - 14 - 15 - 16 - 17 - 18 - 19 - 20 - 21 - 22 - 24 mm. Všetky diely sú matne chrómované a veľkosti sú čitateľne opísané. Kompletné osadenie ukazuje obrázok.

Obj. č. 23 292

### Súprava pre jemnú mechaniku s páčkovou račňou 1/4", 49 – dielna.



Táto súprava obsahuje hlavice od 4 do 13 mm, predĺžené hlavice s hrotmi PH, PL, TX, 6HR. Nástrčné hlavice TORX E4 - E8 (krátka verzia s otvorom). Vratidlo, dva predĺžovacie nadstavce, univerzálny kardan, rukoväť skrutkovača, 5 zástrčných kľúčov 1,25 - 1,5 - 2,0 - 2,5 - 3,0 mm. Račňa 1/4". Kompletné osadenie ukazuje obrázok.

Obj. č. 23 280

### Špeciálna súprava s hlavicami TORX a 6HR – 41 dielna.



#### S 1/4" uchytením na štvorhran (6,3 mm)

pre ťahovací moment do 25 Nm. Zástrčné hlavice so šesťhranom 2 - 6 mm, hlavice TORX 8 - 40 a nástrčné hlavice TORX E4 - E8.

#### S 1/2" uchytením na štvorhran (12,5 mm)

(pre ťahovací moment nad 25 Nm) so šesťhranom 7 - 14 mm (krátke - 55 mm) a 6 - 12 mm (dlhé - 100 mm). Hlavice TORX 45 - 60 (krátke) a nástrčné hlavice TORX E10 - E18, plus zástrčné kľúče 1,25-1,5-2,0-2,5-3,0.

Obj. č. 23 290



**Ak hľadáte najlepšiu súpravu náradia pre automobily, nestrácajte čas**

**hľadaním niekde inde.**

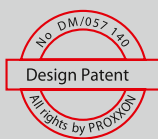

**PROXXON**  
**INDUSTRIAL**

12 kusov očko –  
plochých kľúčov z  
CrV ocele s matne  
chrómovaným  
povrchom.

**PROXXON**  
**INDUSTRIAL**

Hlavice a príslušenstvo z CrV ocele.  
Norma DIN 899.

**PROXXON**  
**INDUSTRIAL**

Prepínacia račna s vyhadzovacím tlačidlom,  
vykutá z jedného kusu.

Kufor z vysoko kvalitného  
húževnatého plastu, odolného  
proti oleju a benzínu.





Kliešte Blicky so zámkovým mechanizmom.



**FLEX-DOT** skrutkovače.  
Ergonomická rukoväť s dlhou životnosťou.



Zámočnicke kladivo (300 g), s uhlíkovou násadou pre tmenie vibrácií a protišmykovým povrchom.



Kombi kliešte z CrV ocele.



8 dielna súprava Imbus kľúčov od 1,5 – 8,0 mm.

## Automobilová univerzálna súprava náradia. Praktické vybavenie v najvyššej kvalite náradia.

12 ks očko – plochých kľúčov DIN 3113, vyrobených z CrV ocele, veľkosti 6 – 15, 17 a 19 mm. Kliešte KNIPEX kombinované 180 mm a Blicky 240 mm. Súprava skrutkovačov FLEX - DOT PROXXON, ploché 8,0x1,0, 5,5x1,0 a 3,0x0,5 mm a jeden krížový PH 2, ako aj dva krátke : plochý 5,5x1 mm a PH 2. Automobilová skúšačka s káblom a krokosvorkou (len pre auto - elektrické rozvody). Hlavice 8 – 10 – 12 – 13 – 14 – 15 – 17 – 19,22 a 24 mm. Prepínacia račna, univerzálny kľb, predlžovací nadstavec 125 a 250 mm. Vratidlo pre uvoľňovanie skorodovaných skrutiek. Špeciálne hlavice na zapalovacie sviečky 16 a 21 mm. Zástrčné šesťhranné kľúče veľkosti 5,6,8 a 10mm. Zámočnicke kladivo PROXXON 300 g. Všetky plochy leštené. Násada z plastu vystužená grafitovými vláknami, a protišmykovou rukoväťou, chrániacou proti vibráciám pri údere a bezpečne upevnenou na kladive.

Obj. č. 23 650

## Univerzálne olejové čerpadlo AP 12. Perfektné pre jednoduchú výmenu oleja behom 2 – 3 min.

Nasáva hydraulický, motorový olej a vykurovací olej. Jednoducho vyčerpá 250 l/hod, pripojenie 1/2" hadicou. Pri výmene oleja sondou cca 3 l/min pri teplote cca 40 stupňov Celsia. Elektrický kábel 200 cm, 12 V jednosmerný prúd na pripojenie krokosvorkami. Sacia výtlačná prípojka 1/2". Súčasťou balenia je aj sonda (vonkajší priemer 6 mm) so sacou opletanou hadicou a vypúšťacou hadicou 1/2" dĺžky 150 cm. Telo čerpadla je vyrobené z polyamidu, rozmery 129x90x90 mm. Nepoužívať na vodu, benzín, petrolej a ostatné ľahko horľavé kvapaliny! Hmotnosť 1,4 kg.

Obj. č. 25 262



### Poznámka :

Sonda je vhodná pre všetky automobily, ktorých otvor pre meranie oleja je minimálne 6 mm.

**1/4"**  
6,3 mm

## Račne, hlavice a príslušenstvo pre drobné konštrukcie.

### Všetko z chróm – vanádievej ocele 31 CrV 3.

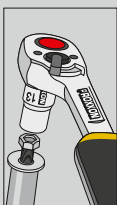

#### Račňa 1/4". Naša robustná račňa!

Pre prenos veľkého ťahovacieho momentu pri ťahovaní je v zábere vždy súčasne niekoľko zo 45 zubov račny. Prepínacia páčka pre spätný chod. Tlačidlo pre rýchle uvoľnenie hlavice. Hlava a telo je vykuté z jedného kusu CrV ocele. Povrch je chránený dvojitoú vrstvou chrómu. Rukoväť je z odolného neoprénu, odolného voči olejom a kyselinám a má praktický otvor, umožňujúci zavesenie.

Obj. č. 23 330

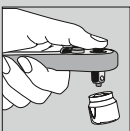

#### Račňa 2000. Extrémne ľahká 1/4" račňa.

Dokonalá račňa s vysokou životnosťou. Prepínanie L/P chodu páčkou. Tlačidlo vyhazovača pre rýchle uvoľnenie hlavice. Rukoväť s mäkkým povrchom DuPont HYTREL s otvorom na zavesenie.

Obj. č. 23 170

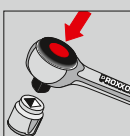

#### Štandardná račňa 1/4" Vyskúšané a overené!

Spätný prepínač integrovaný do račnového mechanizmu. Pre prenos veľkého ťahovacieho momentu pri ťahovaní je v zábere vždy súčasne niekoľko zo 52 zubov račne. Tlačidlo pre rýchle uvoľnenie hlavice. Hlava a telo je vykuté z jedného kusu CrV ocele. Povrch je chránený dvojitoú vrstvou chrómu. Rukoväť je z odolného neoprénu, odolného voči olejom a kyselinám a má praktický otvor, umožňujúci zavesenie.

Obj. č. 23 092

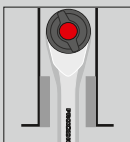

#### ROTARY – račňa 1/4". S funkciou uhlového skrutkovania!

Otáčaním rukoväte v oboch smeroch povoľujete alebo ťahujete v miestach, kde je vôľa iba niekoľko milimetrov. Jemná račňa (52 zubová) umožňuje normálne funkcie račne. Hlavica môže byť kedykoľvek uvoľnená stiskom tlačidla, na hlavice račne. Ergonomická rukoväť z dvoj – zložkového materiálu umožňuje jednoduché použitie. Presný popis nájdete na stane 17.

Obj. č. 23 082



1/4" Vratidlo

Veľkosť

Obj. č.

100 mm

23 704



1/4" Predlžovací nadstavec

50 mm

23 707

100 mm

23 708

150 mm

23 705



1/4" Pružný nadstavec

150 mm

23 706



1/4" Kardanový kríž

23 709



Magnetický držiak bitov s vnútorným a vonkajším šesťhranom. Vhodný na prácu s elektrickým skrutkovačom a vŕtačkou.

23 703



1/4" Adaptér na vŕtačku pre 1/4" hlavice

23 700



1/4" Skrutkovač – rukoväť 140 mm, s vnútorným štvorhranom v rukoväti.

140 mm

23 702



**1/4" Adaptér pre bity** ①  
(DIN 3126) otvor štvorhran a otvor šesťhran

23 780

**1/4" Adaptér** ②  
1/4" otvor štvorhran a 3/8" vonkajší štvorhran

23 782

**1/4" Adaptér** ③  
1/4" vonkajší štvorhran a 1/4" a vonkajší šesťhran

23 701



**Hlavice 1/4"**  
Vyrobené z CrV-occele. Celková dĺžka 25 mm.

4 mm	23 710
4,5 mm	23 711
5 mm	23 712
5,5 mm	23 713
6 mm	23 714
6,5 mm	23 715
7 mm	23 716
8 mm	23 718
9 mm	23 720
10 mm	23 722
11 mm	23 724
12 mm	23 726
13 mm	23 728
14 mm	23 729



**Predĺžené hlavice 1/4"**  
Pre hlboko zapustené skrutky.  
Vyrobené z CrV-occele. Celková dĺžka 50 mm.

4 mm	23 767
5 mm	23 768
5,5 mm	23 769
6 mm	23 770
7 mm	23 772
8 mm	23 774
9 mm	23 776
10 mm	23 778
11 mm	23 777
12 mm	23 775
13 mm	23 779
14 mm	23 773



**1/4" Zástrčné hlavice 6HR, 33 mm**  
(Imbus) Bit vyrobený z vysoko ušľachtilej ocele s prídavkom kremíka, mangánu a molybdénu. Hlavice z CrV ocele.

HX 2 mm	23 744
HX 2,5 mm	23 746
HX 3 mm	23 743
HX 4 mm	23 745
HX 5 mm	23 747
HX 6 mm	23 749
HX 8 mm	23 751



**1/4" Nástrčná hlavica TORX**  
Vyrobené z CrV-occele. Celková dĺžka 25 mm.

E 4	23 788
E 5	23 790
E 6	23 792
E 7	23 793
E 8	23 794
E 10	23 796



**1/4" TTX-nadstavec, 33 mm** (vysoká torzná pevnosť)  
Pre TX-skrutky a bezpečnostné skrutky (TTX). Vrchná časť vyrobená z chróm-silikón-mangán-molybdénovej ocele, spodná časť z CrV-occele.

TTX 5	23 755
TTX 6	23 752
TTX 8	23 753
TTX 10	23 754
TTX 15	23 756
TTX 20	23 758
TTX 25	23 760
TTX 27	23 761
TTX 30	23 762
TTX 40	23 764



**1/4" hlavica zástrčná plochá, 33 mm** (PL). Bit vyrobený z vysoko ušľachtilej ocele s prídavkom kremíka, mangánu a molybdénu. Hlavice z CrV ocele.

FD 4 mm	23 737
FD 5,5 mm	23 739
FD 7 mm	23 741
FD 8 mm	23 742



**1/4" hlavica zástrčná PHILIPS, 33 mm** (PH). Bit vyrobený z vysoko ušľachtilej ocele s prídavkom kremíka, mangánu a molybdénu. Hlavice z CrV ocele.

PH 1	23 730
PH 2	23 731
PH 3	23 732

**1/4" hlavica zástrčná POZIDRIVE, 33 mm** (PZ). Bit vyrobený z vysoko ušľachtilej ocele s prídavkom kremíka, mangánu a molybdénu. Hlavice z CrV ocele.

PZ 1	23 733
PZ 2	23 735



**3/8"**  
10 mm

**Račne, hlavice a príslušenstvo praktické a kompaktné pre rôzne**

**použitie. Všetko z chróm – vanádiovej ocele 31 CrV 3.**

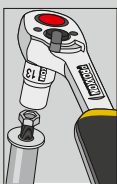

**Račňa 3/8". Naša robustná račňa!**

Pre prenos veľkého uťahovacieho momentu pri uťahovaní je v zábere vždy súčasne niekoľko z 54 zubov račne. Prepínacia páčka pre spätný chod. Tlačidlo pre rýchle uvoľnenie hlavice. Hlava a telo je vykuté z jedného kusu CrV ocele. Povrch je chránený dvojitoj vrstvou chrómu. Rukoväť je z odolného neoprénu, odolného voči olejom a kyselinám a má praktický otvor, umožňujúci zavesenie.

**Obj.č. 23 332**

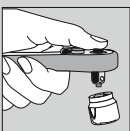

**Račňa 2000. Extrémne ľahká 3/8" račňa.**

Dokonalá račňa s vysokou životnosťou. Prepínanie L/P chodu páčkou. Tlačidlo vyhazovača pre rýchle uvoľnenie hlavice. Rukoväť s mäkkým povrchom DuPont HYTREL s otvorom na zavesenie.

**Obj.č. 23 180**



**Štandardná račňa 3/8". Vyskúšané a overené!**

Spätný prepínač integrovaný do račnového mechanizmu. Pre prenos veľkého uťahovacieho momentu pri uťahovaní je v zábere vždy súčasne niekoľko z 52 zubov račne. Tlačidlo pre rýchle uvoľnenie hlavice. Hlava a telo je vykuté z jedného kusu CrV ocele. Povrch je chránený dvojitoj vrstvou chrómu. Rukoväť je z odolného neoprénu, odolného voči olejom a kyselinám a má praktický otvor, umožňujúci zavesenie.

**Obj.č. 23 094**

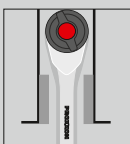

**ROTARY – račňa 3/8". S funkciou uhlového skrutkovania!**

Otáčaním rukoväte v oboch smeroch povoľujete alebo uťahujete v miestach, kde je vôľa iba niekoľko milimetrov. Jemná račňa (52 zubová) umožňuje normálne funkcie račne. Hlavica môže byť kedykoľvek uvoľnená stiskom tlačidla, na hlavice račne. Ergonomická rukoväť z dvoj – zložkového materiálu umožňuje jednoduché použitie. Presný popis nájdete na stane 17.

**Obj.č. 23 083**



**3/8" Vratidlo – predlžovací nadstavec.**

Snímateľný nadstavec slúži ako redukcia 1/2" otvor a 3/8" vonkajší štvorhran.

Veľkosť                      Obj.č.

200mm                      23 558



**3/8" Predlžovací nadstavec**

75mm                      23 554  
150mm                      23 556



**3/8" Univerzálny kardan**

23 560



**3/8" Adaptér**

3/8" otvor a 1/4" vonkajší štvorhran (nadstavec pre 1/4" vratidlo).

23 564



**3/8" Adaptér**

3/8" otvor a 1/2" vonkajší štvorhran (nadstavec pre 1/2" vratidlo).

23 566



**3/8" Adaptér vhodný na elektrický skrutkovač pre 3/8" hlavice**

23 562



**3/8" nástrčná hlavica na zapalovacie sviečky.**

Vložka z termoplastickej gummy (TPR) zabraňuje vypadnutiu sviečky. Dĺžka – 64 a 70 mm.

16mm                      23 550  
18mm                      23 551



**3/8" nástrčná hlavica**

na zapalovacie sviečky so šesťhranom a dvanásťhranom (Bi-HEX). Mimoriadne úzke prevedenie (Ø 20 mm). Vložka z termoplastickej gummy (TPR) zabraňuje vypadnutiu sviečky. Dĺžka – 64 mm.

14mm                      23 553



**3/8" hlavice**  
Vyrobené z CrV-oceli.

Velkosť	Obj.č.
6 mm	23 500
7 mm	23 502
8 mm	23 504
9 mm	23 506
10 mm	23 508
11 mm	23 510
12 mm	23 512
13 mm	23 514
14 mm	23 516
15 mm	23 518
16 mm	23 520
17 mm	23 522
18 mm	23 523
19 mm	23 524
21 mm	23 526
22 mm	23 528
24 mm	23 530



**3/8" hlavica nástrčná predĺžená**  
Pre hlboko zapustené skrutky.  
Vyrobené z CrV-oceli  
Dĺžka 46 mm

Detto, dĺžka 64 mm

8 mm	23 532
9 mm	23 534
10 mm	23 536
11 mm	23 538
12 mm	23 540
13 mm	23 542
14 mm	23 543
15 mm	23 544
17 mm	23 546
18 mm	23 548
19 mm	23 549
22 mm	23 545
24 mm	23 547



**3/8" hlavica vonkajší šesťhran IMBUS, 80 mm**  
Bit vyrobený z vysoko ušľachtilej ocele s prídavkom kremíka, mangánu a molybdénu. Hlavice z CrV ocele.

HX 4 mm	23 575
HX 5 mm	23 576
HX 6 mm	23 578
HX 7 mm	23 579
HX 8 mm	23 580
HX 10 mm	23 581



**3/8" hlavica TORX, 50 mm**  
Bit vyrobený z vysoko ušľachtilej ocele s prídavkom kremíka, mangánu a molybdénu. Hlavice z CrV ocele.

TX 10	23 583
TX 20	23 584
TX 25	23 585
TX 27	23 586
TX 30	23 587
TX 40	23 588
TX 45	23 589
TX 50	23 590



**3/8" hlavica zástrčná plochá, 50 mm (PL).** Bit vyrobený z vysoko ušľachtilej ocele s prídavkom kremíka, mangánu a molybdénu. Hlavice z CrV ocele.

FD 4 mm	23 591
FD 5,5 mm	23 592
FD 8 mm	23 593

**3/8" hlavica zástrčná PHILIPS, 50 mm (PH).** Bit vyrobený z vysoko ušľachtilej ocele s prídavkom kremíka, mangánu a molybdénu. Hlavice z CrV ocele.

PH 1	23 594
PH 2	23 595
PH 3	23 596



**PROXXON je 30 rokov výrobcom kvalitného elektrického náradia.**

Vyžiadajte si zdarma náš kompletný 60 stranový katalóg. Viac ako 50 rôznych strojov v našej ponuke od MICROMOT gravírovacej brúsky GG 12 až po univerzálny sústruh PD 400.

PROXXON Werkzeug GmbH  
A-4210 Unterweikersdorf  
e-mail: office@proxxon.at



**1/2"**  
12,5 mm

**Račne, hlavice a príslušenstvo pre náročnejšie situácie.**

**Všetko z chróm – vanádieovej ocele 31 CrV 3.**

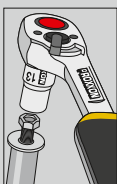

**Račňa 1/2". Naša robustná račňa!**

Pre prenos veľkého uťahovacieho momentu, pri uťahovaní je v zábere vždy súčasne niekoľko z 52 zubov račne. Prepínacia páčka pre spätný chod. Tlačidlo pre rýchle uvoľnenie hlavice. Hlava a telo je vykuté z jedného kusu CrV ocele. Povrch je chránený dvojitou vrstvou chrómu. Rukoväť je z odolného neoprénu, odolného voči olejom a kyselinám a má praktický otvor umožňujúci zavesenie.

**Obj. č. 23 334**

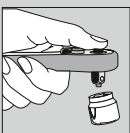

**Račňa 2000. Extrémne ľahká 1/2" račňa.**

Dokonalá račňa s vysokou životnosťou. Prepínanie L/P chodu páčkou. Tlačidlo vyhazovača pre rýchle uvoľnenie hlavice. Rukoväť s mäkkým povrchom DuPont HYTREL s otvorom na zavesenie.

**Obj. č. 23 190**



**Štandardná račňa 1/2" Vyskúšané a overené!**

Spätný prepínač integrovaný do račňového mechanizmu. Pre prenos veľkého uťahovacieho momentu, pri uťahovaní je v zábere vždy súčasne niekoľko z 52 zubov račne. Tlačidlo pre rýchle uvoľnenie hlavice. Hlava a telo je vykuté z jedného kusu CrV ocele. Povrch je chránený dvojitou vrstvou chrómu. Rukoväť je z odolného neoprénu, odolného voči olejom a kyselinám a má praktický otvor, umožňujúci zavesenie.

**Obj. č. 23 096**

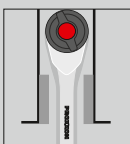

**ROTARY – račňa 1/2". S funkciou uhlového skrútkovania!**

Otáčaním rukoväte v oboch smeroch povoľujete alebo uťahujete v miestach, kde je vôľa iba niekoľko milimetrov. Jemná račňa (52 zubová) umožňuje normálne funkcie račne. Hlavica môže byť kedykoľvek uvoľnená stiskom tlačidla, na hlavice račne. Presný popis nájdete na strane 17.

**Obj. č. 23 084**



**1/2" Vratidlo – predlžovací nadstavec.**

Snímateľný nadstavec slúži ako redukcia. 3/8" otvor a 1/2" vonkajší štvorhran.

Veľkosť      Obj. č.

250 mm      23 457



**1/2" Predlžovací nadstavec**

64 mm      23 452  
125 mm      23 454  
250 mm      23 456



**1/2" Adaptér**

1/2" otvor a 3/8" vonkajší štvorhran nadstavec pre 3/8" vratidlo.

23 458



**1/2" Univerzálny kardan**

23 450



**1/2" Adaptér vhodný na elektrický skrútkovač pre 1/2" hlavice**

23 460



**1/2" nástrčná hlavica na zapalovacie sviečky**

Vložka z termoplastickej gúmy (TPR) zabraňuje vypadnutiu sviečky. Dĺžka 65 a 70 mm.

16 mm      23 442  
18 mm      23 443  
19 mm      23 445  
21 mm      23 444



**1/2" nástrčná hlavica na zapalovacie sviečky s magnetom**

Silný permanentný magnet uľahčuje nasadenie a udržanie sviečky v hlavici. Dĺžka 65 a 70 mm.

16 mm      23 392  
18 mm      23 394  
21 mm      23 396





**1/2" Hlavica zástrčná plochá (PL) 55 mm**  
 Bit vyrobený z vysoko ušľachtilej ocele s prídavkom kremíka, mangánu a molybdénu. Hlavice z CrV ocele.

FD 8 mm 23 462  
 FD 10 mm 23 464

**1/2" Hlavica zástrčná PHILLIPS(PH) 55 mm**  
 Bit vyrobený z vysoko ušľachtilej ocele s prídavkom kremíka, mangánu a molybdénu. Hlavice z CrV ocele.

PH 2 23 470  
 PH 3 23 472  
 PH 4 23 474



**1/2" Hlavice**  
 S redukovaným priemerom (19 mm a vyššie).  
 Vyrobené z CrV-oceli

8 mm 23 400  
 9 mm 23 402  
 10 mm 23 404  
 11 mm 23 406  
 12 mm 23 408  
 13 mm 23 410  
 14 mm 23 412  
 15 mm 23 414  
 16 mm 23 415  
 17 mm 23 416  
 18 mm 23 417  
 19 mm 23 418  
 20 mm 23 419  
 21 mm 23 420  
 22 mm 23 422  
 23 mm 23 423  
 24 mm 23 424  
 27 mm 23 426  
 30 mm 23 428  
 32 mm 23 430  
 34 mm 23 431  
 36 mm 23 429



**1/2" Predĺžené hlavice , 55 mm**  
 Pre vyčnievajúce skrutky.  
 Vyrobené z CrV-oceli. Dĺžka 79 mm.

10 mm 23 355  
 11 mm 23 356  
 12 mm 23 357  
 13 mm 23 358  
 14 mm 23 359  
 15 mm 23 360  
 16 mm 23 361  
 17 mm 23 362  
 18 mm 23 363  
 19 mm 23 364  
 21 mm 23 365  
 22 mm 23 366  
 24 mm 23 367

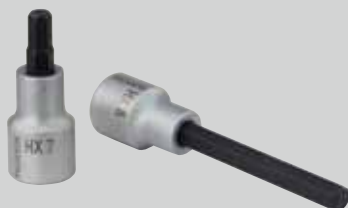

**1/2" Hlavica vonkajší šesťhran IMBUS, 100 mm**  
 Bit vyrobený z vysoko ušľachtilej ocele s prídavkom kremíka, mangánu a molybdénu. Hlavice z CrV ocele.

HX 5 mm 23 476  
 HX 6 mm 23 477  
 HX 7 mm 23 478  
 HX 8 mm 23 479  
 HX 10 mm 23 480  
 HX 12 mm 23 481  
 HX 14 mm 23 482

**1/2" predĺžený šesťhranný zástrčný kľúč, 100 mm**  
 Vyrobený z chrom-silicon-mangnézium-molybdénovej ocele.  
 Hlavica z CrV ocele.

HX 5 mm 23 484  
 HX 6 mm 23 475  
 HX 7 mm 23 485  
 HX 8 mm 23 486  
 HX 10 mm 23 487  
 HX 12 mm 23 483  
 HX 14 mm 23 468



**1/2" Nástrčná hlavica TORX vonkajšia**  
 Vyrobené z CrV-oceli

E 10 23 380  
 E 12 23 382  
 E 14 23 384  
 E 18 23 388  
 E 20 23 390



**1/2" Zástrčná hlavica TORX, 55 mm**  
 Bit vyrobený z vysoko ušľachtilej ocele s prídavkom kremíka, mangánu a molybdénu. Hlavice z CrV ocele.

TX 20 23 488  
 TX 25 23 489  
 TX 27 23 490  
 TX 30 23 491  
 TX 40 23 492  
 TX 45 23 493  
 TX 50 23 494  
 TX 55 23 446  
 TX 60 23 447

**1/2" Hlavica TORX, 100 mm**  
 Bit vyrobený z vysoko ušľachtilej ocele s prídavkom kremíka, mangánu a molybdénu. Hlavice z CrV ocele.

TX 40 23 495  
 TX 45 23 496  
 TX 50 23 497  
 TX 55 23 498  
 TX 60 23 499

**1/2"**  
12,5 mm

**Račne, hlavice a príslušenstvo pre náročnejšie situácie.**

**Všetko z chróm – vanádieovej ocele 31 CrV 3.**



**1/2" Viac - hran 100 mm (XZN), 55 mm**  
Bit vyrobený z vysoko ušľachtilej ocele s prídavkom kremíka, mangánu a molybdénu.  
Hlavice z CrV ocele.

Velkosť	Obj. č.
VZ 5	23 318
VZ 6	23 319
VZ 8	23 321
VZ 10	23 323
VZ 12	23 325
VZ 14	23 327

**1/2" Viac - hran 100 mm (XZN), 100 mm**  
Bit vyrobený z vysoko ušľachtilej ocele s prídavkom kremíka, mangánu a molybdénu.  
Hlavice z CrV ocele.

VZ 6	23 370
VZ 8	23 371
VZ 9	23 376
VZ 10	23 372
VZ 12	23 373
VZ 14	23 374



**1/2" nástrčné hlavice pre 12-hran.**  
Vyrobené z CrV-oceli.

9 mm	23 304
10 mm	23 305
12 mm	23 307
18 mm	23 311
19 mm	23 312
21 mm	23 314

### Extra dlhá kľbová rača (1/2")



43 cm dlhá páka umožňuje uvoľnenie aj pevne utiahnutých skrutiek bez veľkej námahy. Vyrobené z CrV-oceli, matne pochrómované. Robustný račňový mechanizmus s prepínaním (60 zubov). Rukoväť odolná voči olejom a kyselinám (TPR – termoplastická guma).

Obj. č. 23 090

### IMPACT – súprava nástrčných hlavíc pre matice kolies. Plastový obal zabraňuje poškodeniu hliníkových ráfikov pri nasadzovaní hlavice na matku kola.



Pre použitie aj s pneumatickým ťahovaním, 1/2" (12,5 mm). Vyrobené z vysokolegovanej ocele, extrémna odolnosť voči opotrebeniu, maximálny krútiaci moment 500 Nm. Dĺžka 85 mm. V praktickom oceľovom púzdre.

**NO 23 938** po 1 kuse, každý 17 – 19 a 21 mm

### IMPACT – nástrčné hlavice samostatné, popis vyššie

Obj. č. 23 962 veľ. 17  
Obj. č. 23 964 veľ. 19  
Obj. č. 23 966 veľ. 21

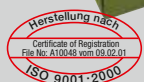

## Rotačné račne 1/4", 3/8", 1/2"

### S otočnou rukoväťou pre úzky priestor

**Dokonalé náradie, keď problémom je málo miesta: ideálne pre vyhrievacie a chladiace zariadenia, motory, čerpadlá, a automobilové prevodovky.**

Otáčaním rukoväte v oboch smeroch povoľujete alebo uťahujete v miestach, kde je vôľa iba niekoľko milimetrov. Jemná račňa (52 zubová) umožňuje normálne funkcie račne. Hlavica môže byť kedykoľvek uvoľnená stiskom tlačidla, na hlave račne. Ergonomická rukoväť z dvoj – zložkového materiálu umožňuje jednoduché použitie.

Obj. č. 23 082	ROTARY Račňa 1/4"	6.3 mm
Obj. č. 23 083	ROTARY Račňa 3/8"	10 mm
Obj. č. 23 084	ROTARY Račňa 1/2"	12.5 mm



**Záruka 2 roky**

Pre profesionálne využitie.

S 1/4" otvorom pre štvorhran na spodnej časti rukoväte. Umožňuje použitie predĺženia, račne, alebo vratidla.



**Špeciálna dielenská súprava. Otvorená konštrukcia račne a hlavice umožňuje skrutkovanie na prechodných závitových tyčiach a dieloch, napomáha pri montáži remeníc, ventilátorov, alternátorov a pod.**



Väčšina záchyto reakcie má 22 mm.



Remenica na alternátore má obvykle veľkosť 24 mm.



Riešenie vášho problému: Otvorená račňa a hlavice dovoľia prechod skrutiek a závitových tyčí.

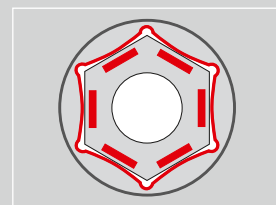

Driver-systém: Krútiaci moment je prenášaný na boky hlavičiek skrutiek a matic, nie do rohov.

### 14-dielna špeciálna súprava od 13 do 27 mm

S prepínacou prechodnou račňou, rukoväť z termoplastickej gummy (TPR), predĺženie 55 mm, ktoré je tiež prechodné, adaptér s 1/2" štvorhranom (12,5 mm). Umiestnené v kovovom kufríku v plastovej vložke.

Obj. č. 23 604

### Súprava 13 dielov, od 5,5 do 14 mm

S prepínacou prechodnou račňou, rukoväť z termoplastickej gummy (TPR), predĺženie 55 mm, ktoré je tiež prechodné, adaptér s 1/4" štvorhranom (6,3 mm).

Obj. č. 23 602



**Záruka 2 roky**

Pre profesionálne použitie!

Na nástrčné hlavice a spojovacie prvky poskytujeme 25 ročnú záruku materiálu a výrobné vady.



# Nový momentový kľúč MicroClick s automatickou signalizáciou - výrazným kliknutím

Vysoká presnosť podľa ISO 6789: +/- 3%. Teraz aj s jemným nastavovaním.

PROXXON

INDUSTRIAL

**Račňový mechanizmus a prepínanie na ľavý a pravý chod. Automatická signalizácia: ktoré počuť aj cítiť pri dosiahnutí prednastaveného krútiaceho momentu.**



Dobre čitateľná analógová stupnica zobrazuje prednastavený krútiaci moment.

Ergonomická rukoväť, ktorá svojim tvarom automaticky podmieňuje uchopenie v strede a tým správne použitie.

Dodatočná mikro-stupnica pre jemné nastavenie.

Jednoduché nastavovanie krútiaceho momentu otáčaním vrúbkovaného prstenca. Pozícia sa zafixuje zásuvným prstencom.

Praktický odistovacia mechanizmus: pevne uchytенý nastavca sa jediným stlačením tlačidla uvoľní.

Stabilná, oválna tyč z ocele s optimálnou protikoróznou ochranou: 2x poniklovaná, následne matne pochrómovaná.

## Momentový kľúč MicroClick MC 320

Pre 60 – 320 Nm. S 1/2" štvorhranom (12,5 mm). Celková dĺžka 610 mm. Ostatné uvedené vyššie. **NO 23 354**

## MicroClick MC 200

Pre 40 – 200 Nm. S 1/2" štvorhranom (12,5 mm). Celková dĺžka 530 mm. Ostatné uvedené vyššie. **Obj. č. 23 353**

## MicroClick MC 100

Pre 20 – 100 Nm. S 3/8" štvorhranom (10 mm). Celková dĺžka 430 mm. Zvlášť vhodné pre motorkárov. Ostatné uvedené vyššie. **Obj. č. 23 351**

## MicroClick MC 30

Pre 6 – 30 Nm. S 1/4" štvorhranom (6,3 mm). Celková dĺžka 310 mm. Ostatné uvedené vyššie. **Obj. č. 23 349**

Každý jeden kus je kalibrován a vyskúšaný. Sériové číslo je kvôli identifikácii vygravírované laserom.

MC 320

MC 200



Záruka  
2 roky

Pre profesionálne využitie.

výrazné kliknutie,



MicroClick momentový kľúč je presné náradie. Kľúče sú zabalené v pevných a praktických plastových obaloch.



Prepínacia páčka pre pravý a ľavý chod.

MC 100

MC 30

Každý jeden kus je kalibrovaný a vyskúšaný. Sériové číslo je kvôli identifikácii vygravírované laserom.

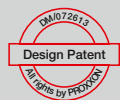

Momentový skrutkovač MicroClick MC 5 (1,0 – 5,0 Nm) nájdete na strane 27.

MM	HEX	INHEX	FM-TX	M-TX	Nm
M 1,6	3,2	SW 1,5			-
M 2	4	SW 2	TX 6		-
2 - 2,5			TX 7		-
M 2,5	5	SW 2	TX 8		-
2,9 - 3			TX 9		-
M 3	5,5	SW 2,5	TX 10	E 4	-
(M 3,5)	6	-	TX 15		-
M 4	7	SW 3	TX 20	E 5	3
M 5	8	SW 4	TX 25	E 6	5,9
4,5 - 6			TX 27		-
M 6	10	SW 5	TX 30	E 8	10
(M 7)	11	-	TX 40		-
M 8	13	SW 6	TX 40	E 10	25
8-10			TX 45		-
M 10	(16) 17	SW 8	TX 50	E 12	49
M 12	(18) 19	SW 10	TX 55	E 14	85
(M 14)	(21) 22	SW 12	TX 60	E 18	135
M 16	24	SW 14	TX 70	E 20	210
(M 18)	27	SW 14	TX 80	E 24	300
M 20	30	SW 17	TX 90	E 24	425
(M 22)	(34) 32	-			580
M 24	36	SW 19			740

Uťahovacie momenty pre metrické závitky podľa DIN 13, časť 13 a hlavy podľa DIN 912, 931, 934. Koeficient trenia je určený použitím povrchovej úpravy (nemazaný, ľahko olejovaný).

© by PROXXON



### Momentový kľúč MicroClick MC 200-Multi Pre 40 – 200 Nm. S 10 nadstavcami.



Umožňuje kontrolované momentové zatahovanie skrutiek a matic na prírubách, hydraulických vedeniach, tlakových potrubíach, závitových tyčiach. Pomáha v prípadoch, keď nie je možné nastavtec nasadiť zhora. Umožňuje prístup z boku a v prípadoch zúženého prístupu.

10 nadstavcov s nástrčným štvorhranom (14 x 18 mm), ktorý drží na mieste vďaka pružinovému uzamykaniu. 9 vidlicových kľúčov, pokovované CrV-ocelou, vo veľkostiach 13 – 14 – 15 – 17 – 19 – 22 – 24 – 27 a 30 mm. Hlava s račňovým mechanizmom a 1/2" štvorhranom (12,5 mm) vytvorí z MicroClick MC 200-Multi normálny momentový kľúč pre nástrčné hlavice.

Zloženie a technika rovnaká ako u MicroClick MC 200 a ostatných modelov rady MicroClick (vľavo).

Obj. č. 23 342

## MicroSpeeder – račňový kľúč.

### Extra dlhé prevedenie

PROXXON  
INDUSTRIAL

Záruka  
2 roky

Pre profesionálne využitie.

72 zubov na vnútornom krúžku, vyrobenom zo špeciálnej ocele umožňuje uťahovanie aj pri pohybe kľúča iba o 5 stupňov. Napriek tomu sú schopné preniesť uťahovací moment väčší ako predpisuje norma DIN/ISO pre tieto typy veľkosti. Telo z CrV ocele, chrómované s matným povrchom, príjemné do ruky. Dobré čitateľná, laserom značená veľkosť a popis kľúča.



Plne zapuzdrený krúžok je perfektne funkčný.



Extrémne kompaktné vonkajšie rozmery (A+B) a veľmi štíhla hlava ponúka dobrú použiteľnosť aj pre neprístupné miesta.

Tam, kde zlyháva stará generácia:  
Nastupujú nové kľúče SPEEDER  
s jemnou račňou.



**Micro Speeder s páčkovým prepínaním a 15° vyhnutím. Extra dlhý. Pre rýchlu prácu vďaka prepínaniu zmyslu pohybu!**



Vyhnutie o 15 stupňov uľahčuje prácu s kľúčom. Nie je problém pomocou prepínacej páčky meniť smer pôsobenia sily. Kľúč je ideálny pre prácu na rovinných plochách.

**MicroSpeeder s páčkovým prepínaním, jednotlivo**

Obj. č. 23 130	Veľkosť 8
Obj. č. 23 131	Veľkosť 9
Obj. č. 23 132	Veľkosť 10
Obj. č. 23 133	Veľkosť 11
Obj. č. 23 134	Veľkosť 12
Obj. č. 23 135	Veľkosť 13
Obj. č. 23 136	Veľkosť 14
Obj. č. 23 137	Veľkosť 15
Obj. č. 23 138	Veľkosť 16
Obj. č. 23 139	Veľkosť 17
Obj. č. 23 140	Veľkosť 18
Obj. č. 23 141	Veľkosť 19
Obj. č. 23 143	Veľkosť 21
Obj. č. 23 144	Veľkosť 22
Obj. č. 23 146	Veľkosť 24

**Súprava MICRO – Combispeeder – 7 dielna.**

Obsahuje kľúče 8, 10, 13, 16, 17, 18, 19 v robustnom kovovom lakovanom kufříku.

Obj. č. 23 124



Vyhnutie hlavy o 15° umožňuje ideálne použitie na rovinných plochách.

**Očkové klúče MICRO – Speeder s rovným, štíhlym a dlhým tvarom.  
Ideálne pre nasadenie v úzkych miestach.**

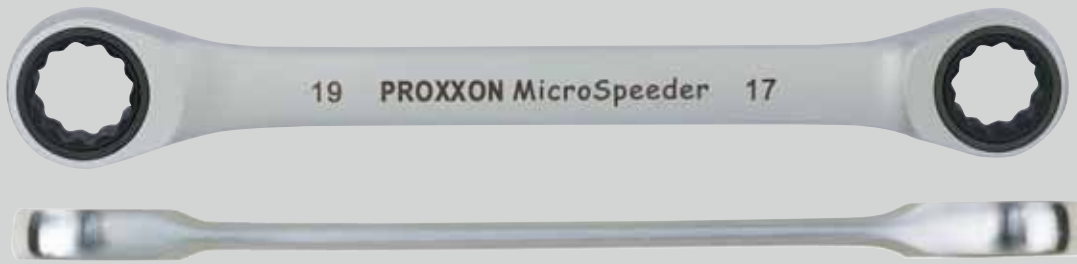

Keď potrebujete naozaj štíhle náradie, MICRO – Speeder je to najlepšie. Často používané na automatických prevodovkách, pri montáži motorov, zadnej nápravy. Mechanici najčastejšie používajú veľkosti 13x17 a 17x19 mm.

<b>Obj. č. 23 241</b>	Veľkosť 8 x 9
<b>Obj. č. 23 243</b>	Veľkosť 10 x 11
<b>Obj. č. 23 244</b>	Veľkosť 10 x 13
<b>Obj. č. 23 246</b>	Veľkosť 12 x 13

<b>Obj. č. 23 247</b>	Veľkosť 14 x 15
<b>Obj. č. 23 249</b>	Veľkosť 16 x 18
<b>Obj. č. 23 250</b>	Veľkosť 17 x 19
<b>Obj. č. 23 252</b>	Veľkosť 22 x 24

**MicroSpeeder so samonastavovacím kĺbom, výkyvným do 90°.  
Pre prácu bez obracania, extra dlhé prevedenie.**



Možnosť nastavenia kĺbu do optimálnej polohy extrémne uľahčuje prácu a šetrí čas. Prispôsobivosť kľúča je neprekonateľná. Nastavenie polohy kľúča je ideálne pre tesné miesta.

**MicroSpeeder s kĺbom, jednotlivo**

<b>Obj. č. 23 045</b>	Veľkosť 8 mm
<b>Obj. č. 23 046</b>	Veľkosť 9 mm
<b>Obj. č. 23 047</b>	Veľkosť 10 mm
<b>Obj. č. 23 048</b>	Veľkosť 11 mm
<b>Obj. č. 23 049</b>	Veľkosť 12 mm
<b>Obj. č. 23 050</b>	Veľkosť 13 mm
<b>Obj. č. 23 051</b>	Veľkosť 14 mm
<b>Obj. č. 23 052</b>	Veľkosť 15 mm
<b>Obj. č. 23 053</b>	Veľkosť 16 mm
<b>Obj. č. 23 054</b>	Veľkosť 17 mm
<b>Obj. č. 23 055</b>	Veľkosť 18 mm
<b>Obj. č. 23 056</b>	Veľkosť 19 mm
<b>Obj. č. 23 058</b>	Veľkosť 21 mm
<b>Obj. č. 23 059</b>	Veľkosť 22 mm
<b>Obj. č. 23 061</b>	Veľkosť 24 mm

**Súprava očko – plochých kľúčov s kĺbovou račnou  
– 7 dielna.**

Rozmery 8, 10, 13, 16, 17, 18, 19 mm v dlhšej verzii v robustnom kovovom, práškovou farbou lakovanom kufríku.

**Obj. č. 23 068**

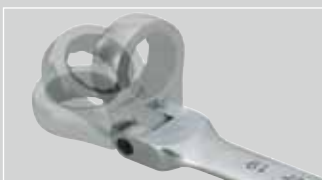

**Otočný záves:**  
Neprekonateľný v tesných priestoroch!



## Speeder – račňové klúče vo verzii štandard s prepínacím mechanizmom.

Lahké, šikvné do ruky, vhodné najmä pre montážne práce.

### Súprava nástrčných klúčov pre šesťhranné hlavy

Klúče od 6 do 19 mm. Veľkosti 6x7, 8x9, 10x11, 12x13, 14x15, 17x19 mm. Súprava je v odolnom plechovom kufríku lakovanom práškovou farbou.

Obj. č. 23 231



DIN  
ISO

Záruka  
2 roky

Pre profesionálne použitie!

### Klúč nastaviteľný – Premium!

Precízny a ergonomický pre univerzálne použitie.  
Zodpovedá DIN 3117 / ISO 6787.



Vyrobený z CrV-oceli, kovaný za tepla. Ergonomická rukoväť z extrémne stabilného uhlíkového vlákna s otvorom. Úzka hlava s jemne brúsenými čeľusťami a dobre čitateľná stupnica pre rozpätie vhodná aj na meranie obrobku. Precízne vedenie pohyblivých čeľustí a jednoduché nastavenie pomocou slimáka.

Záruka  
2 roky

Pre profesionálne použitie!

Dĺžka v mm	Maximálne rozpätie čeľustí
---------------	-------------------------------

Obj. č. 23 990	RG 200	24,5 mm
Obj. č. 23 992	RG 250	29,0 mm
Obj. č. 23 994	RG 300	34,0 mm

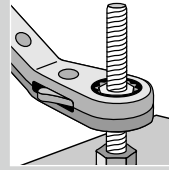

Otvor umožňuje jednoduché utáhovanie na dlhých svorníkoch.

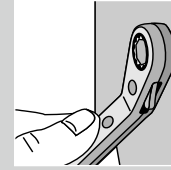

Hlava je vyhnutá o 25 stupňov pre jednoduchšie držanie.

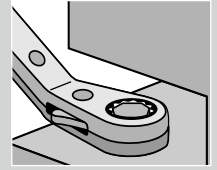

SPEEDER ukazuje svoju malú silu na malých priestoroch.

### Speeder – račňový klúč, jednotlivo

Obj. č. 23 201	Veľkosť	6 x 7
Obj. č. 23 204	Veľkosť	8 x 9
Obj. č. 23 205	Veľkosť	10 x 11
Obj. č. 23 207	Veľkosť	10 x 13
Obj. č. 23 209	Veľkosť	12 x 13
Obj. č. 23 211	Veľkosť	14 x 15
Obj. č. 23 214	Veľkosť	16 x 18
Obj. č. 23 215	Veľkosť	17 x 19
Obj. č. 23 216	Veľkosť	19 x 21

Klúče SlimLine, balené v kartóne.  
Komplet pre veľkosti 6 – 32 mm.  
Vyhotovenie popísané vpravo.



Záruka  
10 rokov

Pre profesionálne použitie!

### SlimLine súprava vidlicových klúčov, 11 - dielna

Obsahuje 6x7, 8x9, 10x11, 12x13, 14x15, 16x17, 18x19, 20x22, 21x23, 24x27, 30x32 mm. Dodávaná v kartónovom obale.

Obj. č. 23 802

### SlimLine súprava očkoplochých klúčov, 21 - dielna

Očko je vyhnuté o 15 stupňov. Veľkosti : 6, 7, 8, 9, 10, 11, 12, 13, 14, 15, 16, 17, 18, 19, 20, 21, 22, 24, 27, 30, 32 mm Dodávané v kartónovom obale.

Obj. č. 23 822

### SlimLine súprava očkovyhnutých klúčov, 11 - dielna

Obsahuje 6x7, 8x9, 10x11, 12x13, 14x15, 16x17, 18x19, 20x22, 21x23, 24x27, 30x32 mm. Dodávaná v kartónovom obale.

Obj. č. 23 812

## SlimLine – vidlicové klúče. Náradie, ktoré sadne do ruky. Pokovované CrV-ocelou,

## starostlivo tvrdené a zušľachtené. Rozmery sú na klúchoch zreteľne čitateľné.

- Dokonalá povrchová úprava pozostáva z dvojnásobného poniklovania a pochrómovania. Povrch je príjemný na dotyk.
- Rozmerová presnosť je lepšia ako predpisuje DIN/ISO. Každý kus je kalibrován a kontrolovaný.
- NOVINKA: popis vygravírovaný laserom a veľké, zreteľne čitateľné rozmery v mm.
- Optimálna povrchová ochrana proti korózii sa skladá z dvoch vrstiev niklu a následne vrstvy chrómu.

### Súprava vidlicových klúčov Slim-Line: Osem – dielna súprava na držiaku. Podľa normy DIN 3110 ISO 3318.

Obsahuje 6x7, 8x9, 10x11, 12x13, 14x15, 16x17, 18x19, 20x22 mm. Dodávaný s plastovým držiakom s miestom pre každý klúč a s otvorom na zavesenie. Všetky klúče sú prehľadne označené pre jednoduchšie vyhľadávanie.

Obj. č. 23 800

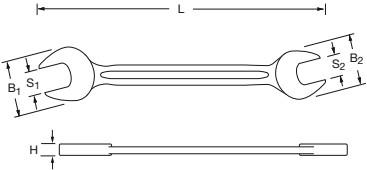

PROXXON INDUSTRIAL		SlimLine - klúč vidlicový obojstranný, samostatný				
	S <sub>1</sub> x S <sub>2</sub>	B <sub>1</sub>	B <sub>2</sub>	L	H	
23 828	5 x 5,5 mm	13	14	111	3	
23 830	6 x 7 mm	16	18	123	3,4	
23 832	8 x 9 mm	20	22	140	3,5	
23 834	10 x 11 mm	24	26	157	4,5	
23 836	12 x 13 mm	28	29	173	4,7	
23 838	10 x 13 mm	24	29	174	4,7	
23 840	14 x 15 mm	32	34	190	5,5	
23 842	16 x 17 mm	36	38	205	6,0	
23 846	18 x 19 mm	38	42	220	6,5	
23 848	17 x 19 mm	38	42	220	6,5	
23 850	20 x 22 mm	43	46	235	7,5	
23 852	21 x 23 mm	45	48	248	7,5	
23 856	24 x 27 mm	49	55	268	8,5	
23 860	30 x 32 mm	59	64	302	9,5	
23 864	34 x 36 mm	65	79	320	10,0	
23 866	41 x 46 mm	86	95	415	15,0	

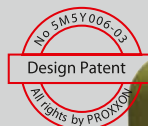

DIN  
ISO



Záruka  
10 rokov

Pre profesionálne použitie!



**SlimLine – vidlicové klúče. Náradie, ktoré sadne do ruky. Pokovované CrV-ocelou,**

**starostlivo tvrdené a zušľachtené. Rozmery sú na klúčoch zreteľne čitateľné.**

**Záruka  
10 rokov**

Pre plne profesionálne  
využitie.



Dodávané s plastovým držiakom s miestom pre každý klúč a s otvorom na zavesenie. Všetky klúče sú prehľadne označené pre jednoduchšie vyhľadávanie.

**Súprava očkových vyhnutých klúčov Slim-Line :  
Osem – dielna. Podľa normy DIN 838  
a ISO 3318 s vyhnutím hláv 75 stupňov.**

Veľkosti 6x7, 8x9, 10x11, 12x13, 14x15, 16x17, 18x19, 20x22 mm.  
Každý klúč a s otvorom na zavesenie. Všetky klúče sú prehľadne  
označené pre jednoduchšie vyhľadávanie.

Obj. č. 23 810

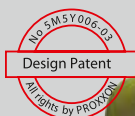

SlimLine - klúč vidlicový obojstranný nájdete na strane 23.



**PROXXON INDUSTRIAL SlimLine - klúč očkovyhnutý obojstranný, samostatný**

	S <sub>1</sub> x S <sub>2</sub>	B <sub>1</sub>	B <sub>2</sub>	L	H
23 868	5 x 5,5 mm	9	10	162	5
23 870	6 x 7 mm	10	12	173	5,6
23 872	8 x 9 mm	13	14	182	6,1
23 874	10 x 11 mm	16	17	200	7,9
23 876	12 x 13 mm	18	19	212	8,5
23 878	10 x 13 mm	16	19	212	8,5
23 880	14 x 15 mm	21	23	225	9,8
23 882	16 x 17 mm	24	25	245	10,4
23 886	18 x 19 mm	27	28	260	11,3
23 888	17 x 19 mm	25	28	216	11,3
23 890	20 x 22 mm	30	32	285	12,8
23 892	21 x 23 mm	31	33	310	12,9
23 896	24 x 27 mm	34	38	335	13,9
23 900	30 x 32 mm	42	45	375	15,3

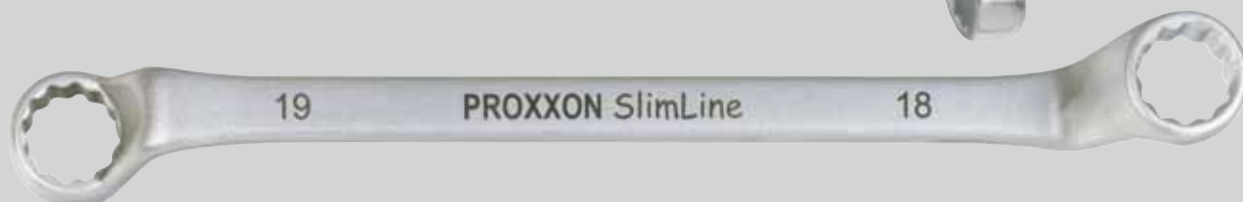

**SlimLine – vidlicové klúče. Náradie, ktoré sadne do ruky. Pokovované CrV-ocelou,**

**starostlivo tvrdené a zušľachtené. Rozmery sú na klúčoch zreteľne čitateľné.**

**SlimLine - 12-dielna súprava očkoplochých klúčov  
DIN 3113 a ISO 3318 (očko vyhnuté o 15°).**

Rozmery klúčov: 6 – 7 – 8 – 9 – 10 – 11 – 12 – 13 – 14 – 15 – 17 a 19 mm. Dodávané s plastovým držiakom s miestom pre každý klúč a s otvorom na zavesenie.

**Obj. č. 23 820** Kompletná súprava

**SlimLine -15-dielna súprava očkoplochých klúčov  
s novými ISO-rozmermi 16, 18 a 21 mm. Ostatné  
vlastnosti rovnaké ako vľavo**

Rozmery klúčov: 6 – 7 – 8 – 9 – 10 – 11 – 12 – 13 – 14 – 15 – 16 – 17 – 18 – 19 a 21 mm.

**Obj. č. 23 821** Kompletná súprava



**PROXXON INDUSTRIAL SlimLine - klúč očkoplochý, samostatný**

	S <sub>1</sub>	B <sub>1</sub>	B <sub>2</sub>	L	H
23 905	5,5 mm	9	14	93	3
23 906	6 mm	10	16	100	3,4
23 907	7 mm	12	18	110	3,4
23 908	8 mm	13	20	120	3,5
23 909	9 mm	15	22	130	3,5
23 910	10 mm	16	24	140	4,5
23 911	11 mm	17	26	150	4,5
23 912	12 mm	19	28	160	4,7
23 913	13 mm	20	29	170	4,7
23 914	14 mm	22	32	180	5,5
23 915	15 mm	24	34	190	5,5
23 916	16 mm	25	36	195	6,0
23 917	17 mm	25	38	210	6,0
23 918	18 mm	28	38	216	6,5
23 919	19 mm	28	42	230	6,5
23 920	20 mm	30	46	250	7,5
23 921	21 mm	32	45	245	7,5
23 922	22 mm	33	46	270	7,5
23 924	24 mm	36	49	280	8,5
23 927	27 mm	39	55	310	8,5
23 930	30 mm	44	59	340	9,5
23 932	32 mm	46	64	360	9,5
23 933	34 mm	50	70	380	15
23 935	36 mm	54	74	410	18
23 937	41 mm	61	84	460	21





# Super bezpečná súprava bitov - špeciál.

Nie je možné neodskrutkovať.

**Záruka  
2 roky**

Pre profesionálne použitie  
Na hlavice a nadstavce je zvýšená  
**25 ročná záruka** na materiál a spracovanie.

**Predĺžené bity (80 mm)** ■  
**Normálne bity (25 mm)** ■

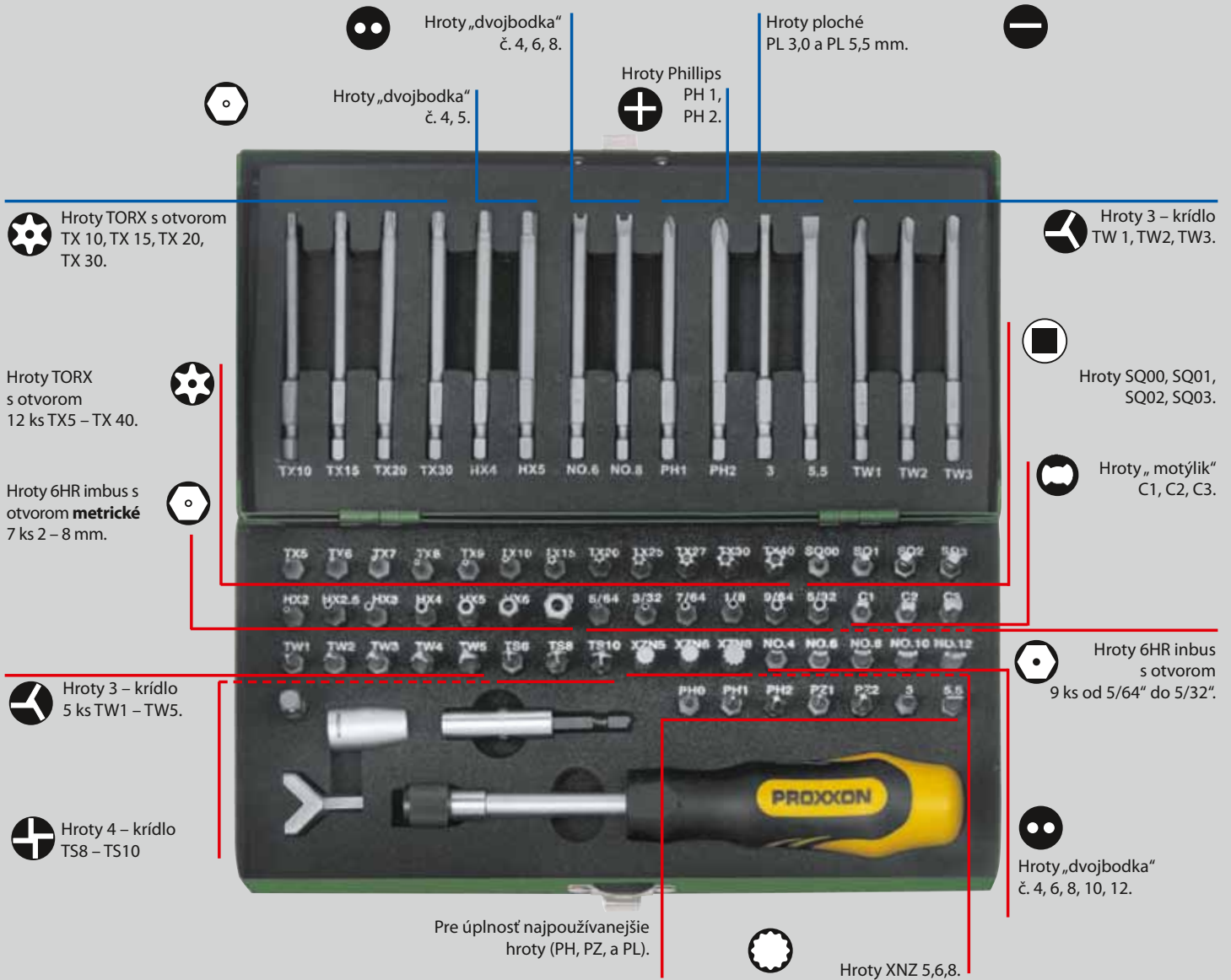

## 75-dielna súprava super-bezpečnostných špeciálnych bitov 1/4" (6,3 mm)

Súprava náradia v priemyselnej kvalite zo špeciálnej ocele s obsahom chrómu, molybdénu, kremíka, mangánu a vanádia. Veľkosti a tvary sú opísané vyššie. Obsahuje skrutkovací nadstavec s rukoväťou s pružinovým upínaním bitov. Magnetický držiak bitov pre prácu s elektrickou vrtačkou alebo skrutkovačom. Adaptér s vonkajším šesťhranom a štvorhranom a adaptér s vnútorným šesťhranom a

štvorhranom. Špeciálny prípravok pre centrické uchopenie skrutiek a okom a podobných dielov. Všetko v odolnom plechovom kufríku lakovanom práškovou farbou. Každý diel je fixovaný a prehľadne opísaný na určenom mieste

**Obj. č. 23 107**

### L klúče pre vysoký uťahovací moment.



#### Deväť – dielna súprava IMBUS

klúčov s guľovou hlavou na konci. Rozmery: 1,5 – 2,0 – 2,5 – 3,0 – 4,0 – 5,0 – 6,0 – 8,0 – 10 mm. Chróm – vanádiová oceľ. Na plastovom držiaku, ktorý je možné zavesiť.  
Obj. č. 23 946

#### Deväť – dielna súprava TORX

Rozmery: TX 8, 10, 15, 20, 25, 27, 30, 40, 50. Vyrobené zo špeciálnej Ni Cr Mo ocele. Na plastovom držiaku, ktorý je možné zavesiť.

Obj. č. 23 944

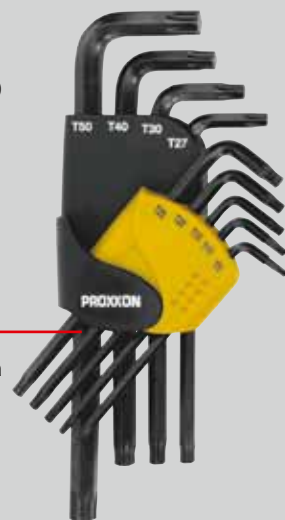

#### Osem – dielna vrecková súprava IMBUS klúčov

Rozmery: 1,5 – 2,0 – 2,5 – 3,0 – 4,0 – 5,0 – 6,0 – 8,0 mm. Chróm – molybdénová oceľ, galvanicky pokovovaná, na plastovom držiaku v tvare vreckového nožička, ktorý slúži ako rukoväť.

Obj. č. 23 956



#### Osem – dielna vrecková súprava TORX klúčov

Rozmery: TX 9, 10, 15, 25, 27, 30, 40. Chróm – molybdénová oceľ, galvanicky pokovovaná, na plastovom držiaku v tvare vreckového nožička, ktorý slúži ako rukoväť.

Obj. č. 23 954

## Momentový skrutkovač MicroClick MC 5 (1 – 5 Nm)

### S analógovou stupnicou, mikro stupnica pre jemné nastavovanie a samoupínací adaptér na bity.

Automatická signalizácia pri zaťahovaní skrutiek: Výrazné kliknutie, ktoré počuť pri dosiahnutí prednastaveného krútiaceho momentu. Nastavovanie krútiaceho momentu pomocou drážkovaného krúžku na konci rukoväte. Pozícia sa zafixuje zásuvným prstencom. Dobre čitateľná stupnica. S 1/4" (6,3 mm) štvorhranom pre nástrčné klúče a samoupínacím adaptérom pre 1/4" štandardné bity (6,3 mm). Dodávané v stabilnom plastovom kufríku.

Obj. č. 23 347



Praktický plastový kufrík pre uskladnenie precízneho náradia je súčasťou dodávky.

#### Note:

Momentový klúč MicroClick nájdete na stranách 18 a 19!



Nástrčný samoupínací adaptér pre 1/4" štandardné bity (6,3 mm).

Doplňková mikro-stupnica pre jemné nastavenie: 1 otočenie = 1,0 Nm. Dele- nie stupnice na krúžku je 0,10 Nm.

**Záruka  
2 roky**

Pre profesionálne použitie!

## FLEX-DOT – skrutkovač: univerzálny pre dielňu a montáž.

PROXXON

INDUSTRIAL

### Ergonomický dizajn pre precíznu prácu:

Zaoblená rukoveť skladajúca sa z dvoch komponentov a flexi povrchom „FLEX-DOT“ znižuje únavu a umožňuje pohodlnejšiu manipuláciu pri práci. Povrch pomáha dosiahnuť vysoký krútiaci moment a prenos sily tak pri horizontálnom, ako aj pri vertikálnom nasadení.

DIN  
ISO

Záruka  
2 roky

Pre plne profesionálne využitie.



Veľkosť a tvar hrotu skrutkovača na konci rukoväte pre lepšiu identifikáciu.

Otvor na zavesenie alebo na páku.

Špeciálny nelepivý gumový povrch je odolný voči olejom a kyselinám.

Priehlbiny po stranách skrutkovača pomáhajú uchopiť rukoveť čo najpevnejšie.

Viditeľné rozmery značené laserom na matne chrómovaných stopkách z chróm – kremík – mangán – molybdénovej legovanej špeciálnej ocele. Okrem toho tvrdené a žihané na vysokú úroveň kritérií pre tuhosť a tvrdosť.

Precízne opracované hroty. Povrchovo upravované. Čierna špička zabraňuje vyšmyknutiu skrutky.

## Súpravy skrutkovačov vhodné aj na bežné použitie.

### FLEX – DOT Súpravy skrutkovačov – 6 dielne.

Súpravy, ktoré nesmú chýbať vo vybavení každého mechanika. Kompletné vybavenie.



**Odkaz:** VDE-sady skrutkovačov nájdete na strane 30.

Obj. č.

22 604		3,0	4,0	5,5	6,5
		PH 1	PH 2		
22 606		3,0	4,0	5,5	6,5
		PZ 1	PZ 2		
22 640		TTX 10	TTX 15	TTX 20	TTX 25
		TTX 30	TTX 40		
22 642		HX 2,5	HX 3	HX 4	HX 5
		HX 6	HX 8		
22 644		Zástrčný HEX	5,5	6	7
		8	10	13	

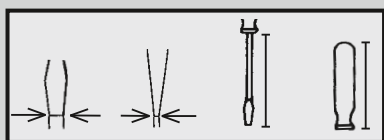

**Záruka  
2 roky**

Pre profesionálne použitie!



## ⊖ Skrutkovač plochý

Obj. č.	mm	mm	mm	mm
22 010	3,0	0,5	100	75
22 012	4,0	0,8	100	75
22 014	5,5	1,0	125	100
22 016	6,5	1,2	150	110
22 018	8,0	1,2	175	122
22 020	10,0	1,6	200	122
22 026	5,5	1,0	25	60
22 028	6,5	1,2	25	60

- ①
- ①
- ①
- ②
- ② ③
- ② ③
- ①
- ②



Pochrómovaný povrch.  
Vyrobené z CrV ocele s  
kalenými hrotmi.



## ⊕ Skrutkovač krížový PHILLIPS

Obj. č.	PH	mm	mm
22 050	0	60	75
22 052	1	80	100
22 054	2	100	110
22 056	3	150	122
22 058	1	25	60
22 060	2	25	60

- ③



Šesťhran na nasadenie vidlicového  
kľúča pre väčší prenos sily.



## ⊕ Skrutkovač krížový POZIDRIV

Obj. č.	PZ	mm	mm
22 070	0	60	75
22 072	1	80	100
22 074	2	100	110
22 076	3	150	122

- ③

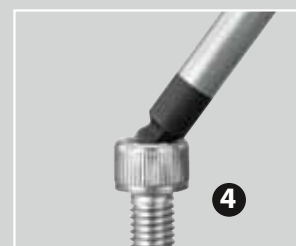

S HEX guľôčkou na konci môžete  
na neprístupných miestach  
skrutkovať až 25 stupňovom  
uhle.

- ④



## ⬡ Skrutkovač HEX / s guľou /

Obj. č.	Vnútorný		mm	mm
	HEX	mm		
22 204	2	90	75	
22 206	2,5	100	75	
22 208	3	80	75	
22 210	4	100	100	
22 212	5	110	100	
22 214	6	140	110	
22 216	8	160	122	
22 218	10	185	122	





**Záruka  
2 roky**

Pre profesionálne použitie!

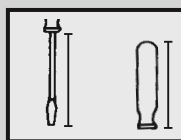

## Skrutkovač TORX / s dierkou /

Obj. č.	TTX	mm	mm
22 230	8	75	75
22 232	10	100	100
22 234	15	100	100
22 236	20	100	100
22 238	25	100	110
22 240	27	100	110
22 242	30	100	110
22 244	40	100	110



## Skrutkovač vonkajší šesťhran

Obj. č.	Vonkajší		mm	mm
	HEX			
22 260	5,5		125	110
22 262	6		125	110
22 264	7		125	110
22 266	8		125	110
22 268	9		125	110
22 270	10		125	110
22 272	11		125	110
22 274	12		125	110
22 276	13		125	110

## Izolované elektrikárske FLEX-DOT-skrutkovače podľa štandardu VDE

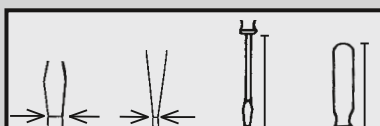

„VDE-skrutkovače“ pre bezpečnú prácu na napätových častiach do 1000 V striedavého napätia. Izolácia až po špičku, bezpečnosť kontrolovaná na každom kuse.



## Skrutkovač elektrický izolovaný - plochý



Obj. č.	mm	mm	mm	mm
22 300	2,5	0,4	75	75
22 304	4,0	0,8	100	100
22 306	5,5	1,0	125	100
22 308	6,5	1,2	150	110



## Skrutkovač elektrický izolovaný – križový PHILIPS

Obj. č.	PH	mm	mm
22 330	0	60	75
22 332	1	80	100
22 334	2	100	110

## Sada VDE-skrutkovačov

Obj. č.					
22 630		2,5	4,0	5,5	6,5
		PH 1	PH 2		

## Zástrčný klíč s rukovětou: robustný pre použitie oboch strán klúča.

PROXXON

INDUSTRIAL

Pre krútiace momenty, pri ktorých odskrutkovanie alebo zaskrutkovanie vyžaduje väčšiu silu, sú zástrčné klúče s rukoväťou vhodným riešením. Ergonomická asymetrická rukoväť uľahčuje prácu pri dlhodobom nasadení. Dvojzložkový dizajn rukoväte z mäkkých materiálov optimálne rozkladá vynakladanú silu a prenáša ju na skrutkovanú časť.

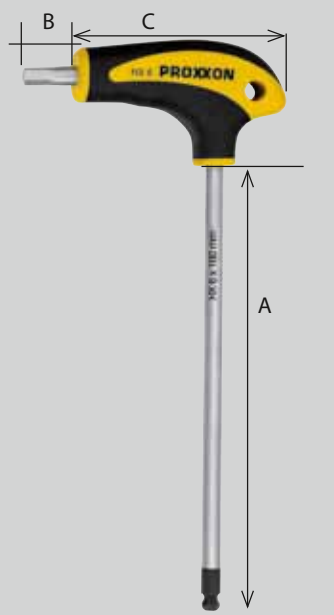

### L – Skrutkovač HEX

Krátky hrot s robustným štandardným HEX, dlhý hrot s HEX guľôčkou.

Obj. č.	HEX	A mm	B mm	C mm
22 402	2	110	15	55
22 404	2,5	110	15	55
22 406	3	110	15	55
22 408	4	110	15	55
22 410	5	160	20	75
22 412	6	160	20	75
22 414	7	160	20	75
22 416	8	200	20	75
22 418	10	215	20	100



S HEX guľôčkou na konci môžete na neprístupných miestach skrutkovať až v 25 stupňovom uhle.

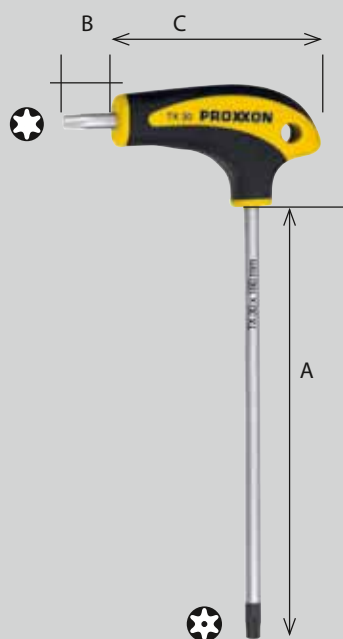

### L – Skrutkovač TORX

Krátky hrot s robustným štandardným TORX, dlhý hrot s TORX s dierkou.

Obj. č.	Torx	A mm	B mm	C mm
22 440	8	110	15	55
22 442	9	110	15	55
22 444	10	110	15	55
22 446	15	110	15	55
22 448	20	110	15	55
22 450	25	160	20	75
22 452	27	160	20	75
22 454	30	160	20	75
22 456	40	185	20	75
22 458	45	215	20	100
22 460	50	215	20	100
22 462	55	215	20	100



Pri skrutkovaní krátkou časťou L skrutkovača, slúži dlhší hrot ako páka pre extrémne vysoké momenty ťahovania.

Záruka  
2 roky

Pre profesionálne použitie!

DIN  
ISO

### Súpravy L – Skrutkovačov

S praktickým držiakom do dielne. Zreteľné opísané rozmery na držiaku pre prehľadné odloženie.

Obj. č.	Obsah
22 650	8 dielna. L – skrutkovač INBUS s držiakom HX 2 – 2,5 – 3 – 4 – 5 – 6 – 8 – 10
22 652	10 dielna. L – Skrutkovač TORX TX 8 – 10 – 15 – 20 – 25 – 27 – 30 – 40 – 45 – 50



	<i>Strany</i>
	<i>Súpravy hlavíc a kufre s náradím</i> 3 – 9
	<i>Račne, súpravy nástrčných klúčov a nadstavce</i> 10 – 16
	<i>IMPACT – súpravy nástrčných hlavíc pre matice kolies</i> 16
	<i>Špeciálne náradie a riešenie problémov</i> 17
	<i>Momentové klúče MicroClick</i> 18 – 19
	<i>Račňové klúče MicroSpeeder- a Speeder-</i> 20 – 22
	<i>Nastaviteľné klúče</i> 22
	<i>SlimLine-skrutkovače</i> 22 – 25
	<i>Špeciálne súpravy bitov (tiež HX a TX)</i> 26 – 27
	<i>Momentový skrutkovač MicroClick MC 5</i> 27
	<i>FLEX-DOT-skrutkovače</i> 28 – 31
	<i>Univerzálne olejové čerpadlo AP 12</i> 9